

## Информационен лист | Номер на артикул: 2001-1411/1000-411

Компонентна клема; 4-проводн.; с диод 1N4007; анод, дясна страна; за DIN шина 35 x 15 и 35 x 7.5; 1,5 mm<sup>2</sup>; Push-in CAGE CLAMP®; 1,50 mm<sup>2</sup>; сив

[www.wago.com/2001-1411/1000-411](http://www.wago.com/2001-1411/1000-411)

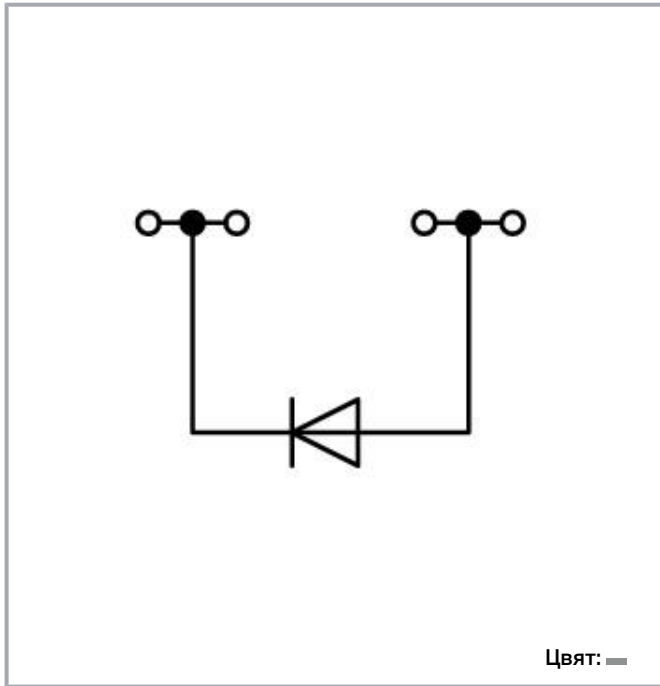

### Данни

#### Electrical data

Nominal voltage	250 V
Reverse voltage	1 000 V

#### Ratings per IEC/EN

Ratings per	IEC/EN 60947-7-1
Rated current	0,5 A

#### Ratings per UL

Approvals per	UL 1059
Rated voltage UL (Use Group B)	600 V
Rated current UL (Use Group B)	15 A
Rated voltage UL (Use Group C)	600 V

Подлежи на промяна. Моля, обърнете внимание и на допълнителната документация на продукта!

ВАГО България ООД  
Бизнес център Сердика  
Бул."Акад. Иван Гешов" 2Е | Сграда 1, ет. 4, офис 417 | 1330 София  
Тел.: +359 2 489 46 09 | Тел.: +359 2 489 46 10  
Имейл: [sales.bg@wago.com](mailto:sales.bg@wago.com)

Имате ли въпроси относно нашите продукти?  
Винаги ще се радваме да получим вашето обаждане на +359 2 489 46 09.



Rated current UL (Use Group C)	15 A
--------------------------------	------

**Connection data**

Total number of connection points	4
Total number of potentials	1
Number of levels	1
Number of jumper slots	1

**Connection 1**

Connection technology	Push-in CAGE CLAMP®
Actuation type	Push-in Operating tool
Connectable conductor materials	Copper
Nominal cross-section	1,5 mm <sup>2</sup>
Solid conductor	0,25 ... 2,5 mm <sup>2</sup> / 22 ... 14 AWG
Solid conductor; push-in termination	0,75 ... 2,5 mm <sup>2</sup> / 18 ... 14 AWG
Fine-stranded conductor	0,25 ... 2,5 mm <sup>2</sup> / 22 ... 14 AWG
Fine-stranded conductor; with insulated ferrule	0,25 ... 1,5 mm <sup>2</sup> / 22 ... 16 AWG
Fine-stranded conductor; with ferrule; push-in termination	0,75 ... 1,5 mm <sup>2</sup> / 18 ... 16 AWG
Note (conductor cross-section)	Depending on the conductor characteristic, a conductor with a smaller cross-section can also be inserted via push-in termination.
Strip length	9 ... 11 mm / 0.35 ... 0.43 inch
Wiring direction	Front-entry wiring

**Physical data**

Width	4,2 mm / 0.165 inch
Height	69,9 mm / 2.752 inch
Depth from upper edge of DIN-rail	32,9 mm / 1.295 inch

**Mechanical data**

Mounting type	DIN-35 rail
Marking level	Center/side marking

**Material data**

Note on material data	Information on material data can be found here
Color	сив

Подлежи на промяна. Моля, обърнете внимание и на допълнителната документация на продукта!

ВАГО България ООД  
Бизнес център Сердика  
Бул."Акад. Иван Гешов" 2Е | Сграда 1, ет. 4, офис 417 | 1330 София  
Тел.: +359 2 489 46 09 | Тел.: +359 2 489 46 10  
Имейл: sales.bg@wago.com

Имате ли въпроси относно нашите продукти?  
Винаги ще се радваме да получим вашето обаждане на +359 2 489 46 09.

Insulation material	Polyamide (PA66)
Flammability class per UL94	V0
Fire load	0,147 MJ
Weight	6,2 g

### Commercial data

Product Group	22 (TOPJOB S)
PU (SPU)	100 Stück
Packaging type	box
Country of origin	CN
GTIN	4045454537616
Customs tariff number	85369010000







### Изискват се аксесоари

#### Крайна капачка

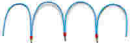















End plate		
	<b>Артикул №: 2002-1492</b> Крайна и междинна пластина; 0,8 mm дебелина; оранжев	<a href="http://www.wago.com/2002-1492">www.wago.com/2002-1492</a>
	<b>Артикул №: 2002-1491</b> Крайна и междинна пластина; 0,8 mm дебелина; сив	<a href="http://www.wago.com/2002-1491">www.wago.com/2002-1491</a>

### Допълнителни аксесоари

#### Jumpers

Jumper		
	<b>Артикул №: 210-123</b> Мост за обединяване на проводници; изолиран; син	<a href="http://www.wago.com/210-123">www.wago.com/210-123</a>
	<b>Артикул №: 2001-402</b> Джъмпер; 2-пътен; изолиран; светло сив	<a href="http://www.wago.com/2001-402">www.wago.com/2001-402</a>
	<b>Артикул №: 2001-403</b> Джъмпер; 3-пътен; изолиран; светло сив	<a href="http://www.wago.com/2001-403">www.wago.com/2001-403</a>
	<b>Артикул №: 2001-405</b> Джъмпер; 5-пътен; изолиран; светло сив	<a href="http://www.wago.com/2001-405">www.wago.com/2001-405</a>
	<b>Артикул №: 2001-406/020-000</b> Делта джъмпер; изолиран; светло сив	<a href="http://www.wago.com/2001-406/020-000">www.wago.com/2001-406/020-000</a>
	<b>Артикул №: 2001-405/011-000</b> Джъмпер за свързване на звезда; 3-пътен; изолиран; светло сив	<a href="http://www.wago.com/2001-405/011-000">www.wago.com/2001-405/011-000</a>

Подлежи на промяна. Моля, обърнете внимание и на допълнителната документация на продукта!

	<b>Артикул №: 2001-407</b> Джъмпер; 7-пътен; изолиран; светло сив	<a href="http://www.wago.com/2001-407">www.wago.com/2001-407</a>
	<b>Артикул №: 2001-409</b> Джъмпер; 9-пътен; изолиран; светло сив	<a href="http://www.wago.com/2001-409">www.wago.com/2001-409</a>
	<b>Артикул №: 2001-406</b> Джъмпер; 6-пътен; изолиран; светло сив	<a href="http://www.wago.com/2001-406">www.wago.com/2001-406</a>
	<b>Артикул №: 2001-404</b> Джъмпер; 4-пътен; изолиран; светло сив	<a href="http://www.wago.com/2001-404">www.wago.com/2001-404</a>
	<b>Артикул №: 2001-410</b> Джъмпер; 10-пътен; изолиран; светло сив	<a href="http://www.wago.com/2001-410">www.wago.com/2001-410</a>
	<b>Артикул №: 2001-433</b> Джъмпер; от 1 до 3; изолиран; светло сив	<a href="http://www.wago.com/2001-433">www.wago.com/2001-433</a>
	<b>Артикул №: 2001-435</b> Джъмпер; от 1 до 5; изолиран; светло сив	<a href="http://www.wago.com/2001-435">www.wago.com/2001-435</a>
	<b>Артикул №: 2001-408</b> Джъмпер; 8-пътен; изолиран; светло сив	<a href="http://www.wago.com/2001-408">www.wago.com/2001-408</a>
	<b>Артикул №: 2001-437</b> Джъмпер; от 1 до 7; изолиран; светло сив	<a href="http://www.wago.com/2001-437">www.wago.com/2001-437</a>
	<b>Артикул №: 2001-436</b> Джъмпер; от 1 до 6; изолиран; светло сив	<a href="http://www.wago.com/2001-436">www.wago.com/2001-436</a>
	<b>Артикул №: 2001-440</b> Джъмпер; от 1 до 10; изолиран; светло сив	<a href="http://www.wago.com/2001-440">www.wago.com/2001-440</a>
	<b>Артикул №: 2001-438</b> Джъмпер; от 1 до 8; изолиран; светло сив	<a href="http://www.wago.com/2001-438">www.wago.com/2001-438</a>
	<b>Артикул №: 2001-434</b> Джъмпер; от 1 до 4; изолиран; светло сив	<a href="http://www.wago.com/2001-434">www.wago.com/2001-434</a>
	<b>Артикул №: 2001-439</b> Джъмпер; от 1 до 9; изолиран; светло сив	<a href="http://www.wago.com/2001-439">www.wago.com/2001-439</a>
	<b>Артикул №: 210-103</b> Мост за обединяване на проводници; изолиран; черен	<a href="http://www.wago.com/210-103">www.wago.com/210-103</a>
<b>Ferrule</b>		
Ferrule		
	<b>Артикул №: 216-241</b> Накрайник; Втулка за 0.5 mm <sup>2</sup> / 20 AWG; изолиран; електр. калаено покритие; електролитна мед; газонепроницаем; съгл. DIN 46228, Част 4/09.90; бял	<a href="http://www.wago.com/216-241">www.wago.com/216-241</a>
	<b>Артикул №: 216-242</b> Накрайник; Втулка за 0.75 mm <sup>2</sup> / 18 AWG; изолиран; електр. калаено покритие; електролитна мед;	<a href="http://www.wago.com/216-242">www.wago.com/216-242</a>

Подлежи на промяна. Моля, обърнете внимание и на допълнителната документация на продукта!

газонепроницаем; съгл. DIN 46228, Част 4/09.90; сив

	<b>Артикул №: 216-243</b> Накрайник; Втулка за 1 mm <sup>2</sup> / AWG 18; изолиран; електр. калаено покритие; електролитна мед; газонепроницаем; съгл. DIN 46228, Част 4/09.90; червен	<a href="http://www.wago.com/216-243">www.wago.com/216-243</a>
---	--	--

	<b>Артикул №: 216-244</b> Накрайник; Втулка за 1,5 mm <sup>2</sup> / AWG 16; изолиран; електр. калаено покритие; електролитна мед; газонепроницаем; съгл. DIN 46228, Част 4/09.90; черен	<a href="http://www.wago.com/216-244">www.wago.com/216-244</a>
---	---	--

**Изоляционен стопер**

Insulation stop

	<b>Артикул №: 2001-171</b> Изоляционен стопер; 0.25 - 0.5 mm <sup>2</sup> ; 5 броя/лента; светло сив	<a href="http://www.wago.com/2001-171">www.wago.com/2001-171</a>
--	---	--

**Инструмент**

Operating tool

	<b>Артикул №: 210-648</b> Работен инструмент; Нож: 2.5 x 0.4 mm; с частично изолирана дръжка; ъглов; къс	<a href="http://www.wago.com/210-648">www.wago.com/210-648</a>
--	---	--

	<b>Артикул №: 210-647</b> Работен инструмент; Нож: 2.5 x 0.4 mm; с частично изолирана дръжка; многоцветен	<a href="http://www.wago.com/210-647">www.wago.com/210-647</a>
--	--	--

	<b>Артикул №: 210-719</b> Работен инструмент; Нож: 2.5 x 0.4 mm; с частично изолирана дръжка	<a href="http://www.wago.com/210-719">www.wago.com/210-719</a>
---	---	--

**Защитно-предупредителен маркер**

Cover

	<b>Артикул №: 2001-115</b> Защитно-предупредителен маркер; със символ на високо напрежение, черно; за 5 клеми; жълт	<a href="http://www.wago.com/2001-115">www.wago.com/2001-115</a>
--	--	--

**Монтажна шина**

Mounting accessories

	<b>Артикул №: 210-197</b> Стоманена носеща шина; 35 x 15 mm; 1,5 mm дебелина; дължина 2 m; с прорези; подобно на EN 60715; сребрист	<a href="http://www.wago.com/210-197">www.wago.com/210-197</a>
--	--	--

	<b>Артикул №: 210-198</b> Медна носеща шина; 35 x 15 mm; 2,3 mm дебелина; дължина 2 m; без прорези; съгласно EN 60715; цвят мед	<a href="http://www.wago.com/210-198">www.wago.com/210-198</a>
--	--	--

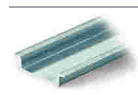
	<b>Артикул №: 210-113</b> Стоманена носеща шина; 35 x 7,5 mm; 1 mm дебелина; дължина 2 m; без прорези; съгласно EN 60715; сребрист	<a href="http://www.wago.com/210-113">www.wago.com/210-113</a>
--	---	--

	<b>Артикул №: 210-118</b> Стоманена носеща шина; 35 x 15 mm; 2,3 mm дебелина; дължина 2 m; без прорези; съгласно EN 60715; сребрист	<a href="http://www.wago.com/210-118">www.wago.com/210-118</a>
--	--	--

	<b>Артикул №: 210-112</b> Стоманена носеща шина; 35 x 7,5 mm; 1 mm дебелина; дължина 2 m; с прорези; съгласно EN 60715; "Ширина на отвора 25 mm; сребрист	<a href="http://www.wago.com/210-112">www.wago.com/210-112</a>
--	--	--

**Артикул №: 210-114**

Подлежи на промяна. Моля, обърнете внимание и на допълнителната документация на продукта!

ВАГО България ООД  
Бизнес център Сердика  
Бул."Акад. Иван Гешов" 2Е | Сграда 1, ет. 4, офис 417 | 1330 София  
Тел.: +359 2 489 46 09 | Тел.: +359 2 489 46 10  
Имейл: [sales.bg@wago.com](mailto:sales.bg@wago.com)

Имате ли въпроси относно нашите продукти?  
Винаги ще се радваме да получим вашето обаждане на +359 2 489 46 09.



Стюманена носеща шина; 35 x 15 mm; 1,5 mm дебелина; дължина 2 m; без прорези; подобно на EN 60715; сребрист [www.wago.com/210-114](http://www.wago.com/210-114)

**Артикул №: 210-115**

Стюманена носеща шина; 35 x 7,5 mm; 1 mm дебелина; дължина 2 m; с прорези; съгласно EN 60715; "Ширина на отвора 18 mm; сребрист [www.wago.com/210-115](http://www.wago.com/210-115)

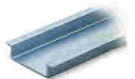
**Артикул №: 210-196**

Алуминиева носеща шина; 35 x 8,2 mm; 1,6 mm дебелина; дължина 2 m; без прорези; подобно на EN 60715; сребрист [www.wago.com/210-196](http://www.wago.com/210-196)

**Тест и измерване**

## Testing accessories

**Артикул №: 2009-174**

Тестов щепселен адаптер; за тестов щепсел Ø 4 mm; за тестване на клеми TOPJOB®S, монтирани на шина; сив [www.wago.com/2009-174](http://www.wago.com/2009-174)

**Артикул №: 2009-182**

Тестов отклонител; за макс. 2.5 mm<sup>2</sup>; свързване без инструменти за отделни тестови проводници 0.08 - 2.5 mm; сив [www.wago.com/2009-182](http://www.wago.com/2009-182)

**Артикул №: 2001-511**

Модулен конектор TOPJOB®S; модулен; за слотове за джъмпер; 1-полюсен; 1,50 mm<sup>2</sup>; сив [www.wago.com/2001-511](http://www.wago.com/2001-511)

**Артикул №: 2001-554**

Модулен конектор TOPJOB®S; модулен; за слотове за джъмпер; 4-полюсен; 1,50 mm<sup>2</sup>; сив [www.wago.com/2001-554](http://www.wago.com/2001-554)

**Артикул №: 2001-549**

Празен модул; модулен; напр. за прескачане на обединени клеми; сив [www.wago.com/2001-549](http://www.wago.com/2001-549)

**Артикул №: 2001-556**

Модулен конектор TOPJOB®S; модулен; за слотове за джъмпер; 6-полюсен; 1,50 mm<sup>2</sup>; сив [www.wago.com/2001-556](http://www.wago.com/2001-556)

**Артикул №: 2001-557**

Модулен конектор TOPJOB®S; модулен; за слотове за джъмпер; 7-полюсен; 1,50 mm<sup>2</sup>; сив [www.wago.com/2001-557](http://www.wago.com/2001-557)

**Артикул №: 2001-553**

Модулен конектор TOPJOB®S; модулен; за слотове за джъмпер; 3-полюсен; 1,50 mm<sup>2</sup>; сив [www.wago.com/2001-553](http://www.wago.com/2001-553)

**Артикул №: 2001-552**

Модулен конектор TOPJOB®S; модулен; за слотове за джъмпер; 2-полюсен; 1,50 mm<sup>2</sup>; сив [www.wago.com/2001-552](http://www.wago.com/2001-552)

**Артикул №: 2001-558**

Модулен конектор TOPJOB®S; модулен; за слотове за джъмпер; 8-полюсен; 1,50 mm<sup>2</sup>; сив [www.wago.com/2001-558](http://www.wago.com/2001-558)

**Артикул №: 2001-560**

Модулен конектор TOPJOB®S; модулен; за слотове за джъмпер; 10-полюсен; 1,50 mm<sup>2</sup>; сив [www.wago.com/2001-560](http://www.wago.com/2001-560)

**Артикул №: 2001-555**











Модулен конектор TOPJOB®S; модулен; за слотове за джъмпер; 5-полюсен; 1,50 mm<sup>2</sup>; сив [www.wago.com/2001-555](http://www.wago.com/2001-555)

**Артикул №: 2001-559**

Подлежи на промяна. Моля, обърнете внимание и на допълнителната документация на продукта!

Модулен конектор TOPJOB®S; модулен; за слотове за джъмperi; 9-полюсен; 1,50 mm<sup>2</sup>; сив[www.wago.com/2001-559](http://www.wago.com/2001-559)

## Маркиращи аксесоари

Marking strip		
	<b>Артикул №: 2009-110</b> Маркиращи ленти; за Smart Printer; на ролка; неразтегателни; без печат; тип закрепване чрез закопчаване; бял	<a href="http://www.wago.com/2009-110">www.wago.com/2009-110</a>
Marker		
	<b>Артикул №: 2009-114/000-002</b> WMB-Inline; за Smart Printer; 2000 броя на ролка; разтегателни от 4 - 4.2 mm; без печат; тип закрепване чрез закопчаване; жълт	<a href="http://www.wago.com/2009-114/000-002">www.wago.com/2009-114/000-002</a>
	<b>Артикул №: 2009-114/000-005</b> WMB-Inline; за Smart Printer; 2000 броя на ролка; разтегателни от 4 - 4.2 mm; без печат; тип закрепване чрез закопчаване; червен	<a href="http://www.wago.com/2009-114/000-005">www.wago.com/2009-114/000-005</a>
	<b>Артикул №: 2009-114/000-007</b> WMB-Inline; за Smart Printer; 2000 броя на ролка; разтегателни от 4 - 4.2 mm; без печат; тип закрепване чрез закопчаване; сив	<a href="http://www.wago.com/2009-114/000-007">www.wago.com/2009-114/000-007</a>
	<b>Артикул №: 2009-114/000-023</b> WMB-Inline; за Smart Printer; 2000 броя на ролка; разтегателни от 4 - 4.2 mm; без печат; тип закрепване чрез закопчаване; зелен	<a href="http://www.wago.com/2009-114/000-023">www.wago.com/2009-114/000-023</a>
	<b>Артикул №: 2009-114/000-006</b> WMB-Inline; за Smart Printer; 2000 броя на ролка; разтегателни от 4 - 4.2 mm; без печат; тип закрепване чрез закопчаване; син	<a href="http://www.wago.com/2009-114/000-006">www.wago.com/2009-114/000-006</a>
	<b>Артикул №: 2009-114/000-024</b> WMB-Inline; за Smart Printer; 2000 броя на ролка; разтегателни от 4 - 4.2 mm; без печат; тип закрепване чрез закопчаване; виолетов	<a href="http://www.wago.com/2009-114/000-024">www.wago.com/2009-114/000-024</a>
	<b>Артикул №: 2009-114/000-012</b> WMB-Inline; за Smart Printer; 2000 броя на ролка; разтегателни от 4 - 4.2 mm; без печат; тип закрепване чрез закопчаване; оранжев	<a href="http://www.wago.com/2009-114/000-012">www.wago.com/2009-114/000-012</a>
	<b>Артикул №: 2009-114</b> WMB-Inline; за Smart Printer; 2000 броя на ролка; разтегателни от 4 - 4.2 mm; без печат; тип закрепване чрез закопчаване; бял	<a href="http://www.wago.com/2009-114">www.wago.com/2009-114</a>
	<b>Артикул №: 793-4501/000-002</b> Маркировъчна карта WMB; като карта; разтегателни от 4 - 4.2 mm; без печат; тип закрепване чрез закопчаване; жълт	<a href="http://www.wago.com/793-4501/000-002">www.wago.com/793-4501/000-002</a>
	<b>Артикул №: 793-4501/000-006</b> Маркировъчна карта WMB; като карта; разтегателни от 4 - 4.2 mm; без печат; тип закрепване чрез закопчаване; син	<a href="http://www.wago.com/793-4501/000-006">www.wago.com/793-4501/000-006</a>
	<b>Артикул №: 793-4501</b> Маркировъчна карта WMB; като карта; разтегателни от 4 - 4.2 mm; без печат; тип закрепване чрез	<a href="http://www.wago.com/793-4501">www.wago.com/793-4501</a>

Подлежи на промяна. Моля, обърнете внимание и на допълнителната документация на продукта!

ВАГО България ООД  
 Бизнес център Сердика  
 Бул."Акад. Иван Гешов" 2Е | Сграда 1, ет. 4, офис 417 | 1330 София  
 Тел.: +359 2 489 46 09 | Тел.: +359 2 489 46 10  
 Имейл: [sales.bg@wago.com](mailto:sales.bg@wago.com)

Имате ли въпроси относно нашите продукти?  
 Винаги ще се радваме да получим вашето обаждане на +359 2 489 46 09.

закопчаване; бял

**Артикул №: 793-4501/000-023**

Маркировъчна карта WMB; като карта; разтегателни от 4 - 4.2 mm; без печат; тип закрепване чрез закопчаване; светло зелен

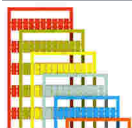
[www.wago.com/793-4501/000-023](http://www.wago.com/793-4501/000-023)**Артикул №: 793-4501/000-024**

Маркировъчна карта WMB; като карта; разтегателни от 4 - 4.2 mm; без печат; тип закрепване чрез закопчаване; виолетов

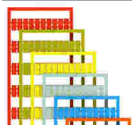
[www.wago.com/793-4501/000-024](http://www.wago.com/793-4501/000-024)**Артикул №: 793-4501/000-005**

Маркировъчна карта WMB; като карта; разтегателни от 4 - 4.2 mm; без печат; тип закрепване чрез закопчаване; червен

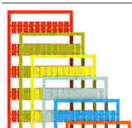
[www.wago.com/793-4501/000-005](http://www.wago.com/793-4501/000-005)**Артикул №: 793-4501/000-007**

Маркировъчна карта WMB; като карта; разтегателни от 4 - 4.2 mm; без печат; тип закрепване чрез закопчаване; сив

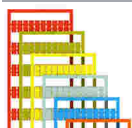
[www.wago.com/793-4501/000-007](http://www.wago.com/793-4501/000-007)**Артикул №: 793-4501/000-012**

Маркировъчна карта WMB; като карта; разтегателни от 4 - 4.2 mm; без печат; тип закрепване чрез закопчаване; оранжев

[www.wago.com/793-4501/000-012](http://www.wago.com/793-4501/000-012)**Артикул №: 793-4501/000-017**

Маркировъчна карта WMB; като карта; разтегателни от 4 - 4.2 mm; без печат; тип закрепване чрез закопчаване; зелен

[www.wago.com/793-4501/000-017](http://www.wago.com/793-4501/000-017)**Артикул №: 793-501/000-002**

Маркировъчна карта WMB; като карта; неразтегателни; без печат; тип закрепване чрез закопчаване; жълт

[www.wago.com/793-501/000-002](http://www.wago.com/793-501/000-002)**Артикул №: 793-501/000-007**

Маркировъчна карта WMB; като карта; неразтегателни; без печат; тип закрепване чрез закопчаване; сив

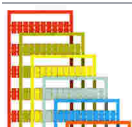
[www.wago.com/793-501/000-007](http://www.wago.com/793-501/000-007)**Артикул №: 793-501/000-017**

Маркировъчна карта WMB; като карта; неразтегателни; без печат; тип закрепване чрез закопчаване; светло зелен

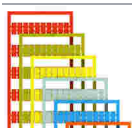
[www.wago.com/793-501/000-017](http://www.wago.com/793-501/000-017)**Артикул №: 793-501/000-012**

Маркировъчна карта WMB; като карта; неразтегателни; без печат; тип закрепване чрез закопчаване; оранжев

[www.wago.com/793-501/000-012](http://www.wago.com/793-501/000-012)

Подлежи на промяна. Моля, обърнете внимание и на допълнителната документация на продукта!

ВАГО България ООД  
 Бизнес център Сердика  
 Бул."Акад. Иван Гешов" 2Е | Сграда 1, ет. 4, офис 417 | 1330 София  
 Тел.: +359 2 489 46 09 | Тел.: +359 2 489 46 10  
 Имейл: [sales.bg@wago.com](mailto:sales.bg@wago.com)

Имате ли въпроси относно нашите продукти?  
 Винаги ще се радваме да получим вашето обаждане на +359 2 489 46 09.

**Артикул №: 793-501/000-023**

Маркировъчна карта WMB; като карта; неразтегателни; без печат; тип закрепване чрез закопчаване; зелен

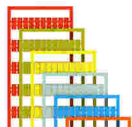
[www.wago.com/793-501/000-023](http://www.wago.com/793-501/000-023)**Артикул №: 793-501/000-006**

Маркировъчна карта WMB; като карта; неразтегателни; без печат; тип закрепване чрез закопчаване; син

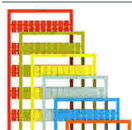
[www.wago.com/793-501/000-006](http://www.wago.com/793-501/000-006)**Артикул №: 793-501/000-005**

Маркировъчна карта WMB; като карта; неразтегателни; без печат; тип закрепване чрез закопчаване; червен

[www.wago.com/793-501/000-005](http://www.wago.com/793-501/000-005)**Артикул №: 793-501**

Маркировъчна карта WMB; като карта; неразтегателни; без печат; тип закрепване чрез закопчаване; бял

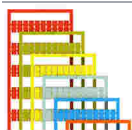
[www.wago.com/793-501](http://www.wago.com/793-501)**Артикул №: 793-501/000-024**

Маркировъчна карта WMB; като карта; неразтегателни; без печат; тип закрепване чрез закопчаване; виолетов

[www.wago.com/793-501/000-024](http://www.wago.com/793-501/000-024)**Push-in type wire jumper**

## Jumper

**Артикул №: 2009-412**

Жичен джъмпер тип „push-in“; изолиран; 60 mm дължина; черен

[www.wago.com/2009-412](http://www.wago.com/2009-412)**Артикул №: 2009-414**Жичен джъмпер тип „push-in“; 1,5 mm<sup>2</sup>; изолиран; 110 mm дължина; черен[www.wago.com/2009-414](http://www.wago.com/2009-414)**Артикул №: 2009-416**Жичен джъмпер тип „push-in“; 1,5 mm<sup>2</sup>; изолиран; 250 mm дължина; черен[www.wago.com/2009-416](http://www.wago.com/2009-416)**Крайна капачка**

## End plate

**Артикул №: 2002-1493**

Разделителна пластина; 2 mm дебелина; уголемен; сив

[www.wago.com/2002-1493](http://www.wago.com/2002-1493)**Артикул №: 2002-1494**

Разделителна пластина; 2 mm дебелина; уголемен; оранжев

[www.wago.com/2002-1494](http://www.wago.com/2002-1494)**Монтаж**

## Mounting accessories

**Артикул №: 709-156**

Капак; Тип 3; подходящ за носещо покритие, тип 3; дължина 1 m; прозрачен

[www.wago.com/709-156](http://www.wago.com/709-156)**Артикул №: 709-169**

Държач на капак; Тип 3; сив

[www.wago.com/709-169](http://www.wago.com/709-169)

Подлежи на промяна. Моля, обърнете внимание и на допълнителната документация на продукта!

ВАГО България ООД

Бизнес център Сердика

Бул."Акад. Иван Гешов" 2Е | Сграда 1, ет. 4, офис 417 | 1330 София

Тел.: +359 2 489 46 09 | Тел.: +359 2 489 46 10

Имейл: [sales.bg@wago.com](mailto:sales.bg@wago.com)

Имате ли въпроси относно нашите продукти?

Винаги ще се радваме да получим вашето обаждане на +359 2 489 46 09.



## Изтегляния

### Documentation

#### Bid Text

2001-1411/1000-411 X81 - Datei	Feb 19, 2019	xml 3,8 kB	Изтегляне
-----------------------------------	--------------	---------------	-----------

2001-1411/1000-411 docx - Datei	Aug 2, 2018	docx 15,2 kB	Изтегляне
------------------------------------	-------------	-----------------	-----------

#### Additional Information

Technical Section Technical explanations		pdf 2,2 MB	Изтегляне
---	--	---------------	-----------

## CAD/CAE-Data

### CAD data

2D/3D Models 2001-1411/1000-411		URL	Изтегляне
---------------------------------	--	-----	-----------

### CAE data

EPLAN Data Portal 2001-1411/1000-411		URL	Изтегляне
--------------------------------------	--	-----	-----------

WSCAD Universe 2001-1411/1000-411		URL	Изтегляне
-----------------------------------	--	-----	-----------

EPLAN Data Portal 2001-1411/1000-411		URL	Изтегляне
--------------------------------------	--	-----	-----------

WSCAD Universe 2001-1411/1000-411		URL	Изтегляне
-----------------------------------	--	-----	-----------

ZUKEN Portal 2001-1411/1000-411		URL	Изтегляне
---------------------------------	--	-----	-----------

## Environmental Product Compliance

### Compliance Search

Environmental Product Compliance 2001-1411/1000-411 Component terminal block; 4-conductor; with diode 1N4007; anode, right side; for DIN-rail 35 x 15 and 35 x 7.5; 1.5 mm <sup>2</sup> ; Push-in CAGE CLAMP®; 1,50 mm <sup>2</sup> ; gray		URL	Изтегляне
--	--	-----	-----------

Подлежи на промяна. Моля, обърнете внимание и на допълнителната документация на продукта!

ВАГО България ООД  
Бизнес център Сердика  
Бул."Акад. Иван Гешов" 2Е | Сграда 1, ет. 4, офис 417 | 1330 София  
Тел.: +359 2 489 46 09 | Тел.: +359 2 489 46 10  
Имейл: [sales.bg@wago.com](mailto:sales.bg@wago.com)

Имате ли въпроси относно нашите продукти?  
Винаги ще се радваме да получим вашето обаждане на +359 2 489 46 09.

## Бележки за инсталиране

### Conductor termination

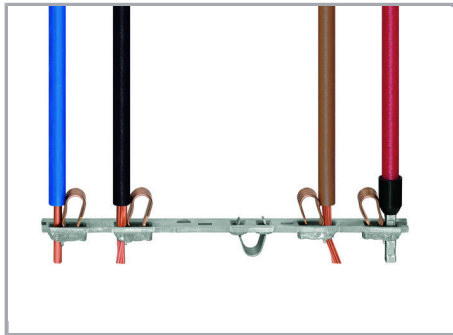

All conductor types at a glance

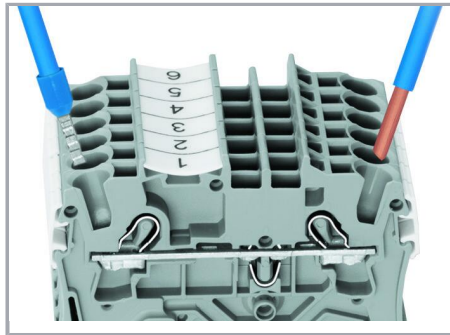

Push-in termination of solid and ferruled conductors

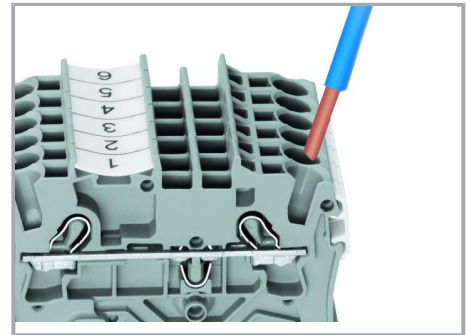

Inserting a conductor via push-in termination:

Solid conductors with cross-sections from either one size above, or up to two sizes below, the rated cross-section can be simply pushed in – no tools needed.



Inserting a conductor via operating tool:

Connecting fine-stranded conductors without ferrules, or small cross-sectional conductors that cannot be pushed in, is performed similarly to the original CAGE CLAMP® – just use an operating tool.

#### Advantage:

To open the clamp, the operating tool is inserted vertically. The conductor entry is less than 15 degrees for easier wiring.



Conductor termination – insulation stop

## Commoning

Подлежи на промяна. Моля, обърнете внимание и на допълнителната документация на продукта!

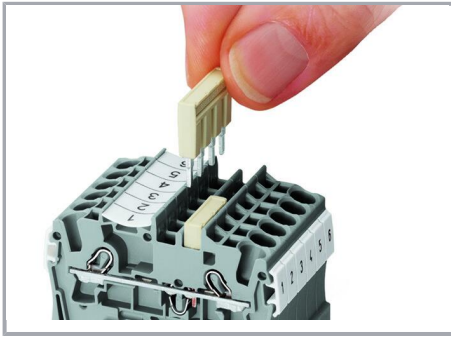

Insert push-in type jumper bar and push down until it hits backstop..

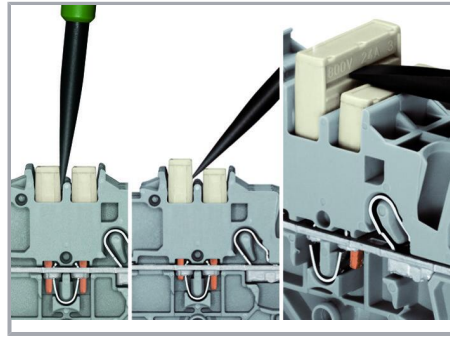

**Removing a push-in type jumper bar:**

Insert the operating tool between the jumper and partition wall of the dual jumper slots, then lift up the jumper.

Place the operating tool in the center of jumpers for up to five contacts (see above), or alternately on both sides for jumpers with more than five contacts.

**Commoning**



This star point jumper has been specially developed to create a "star point" and is used on motor terminal boards equipped with TOPJOB® S Rail-Mount Terminal Blocks.

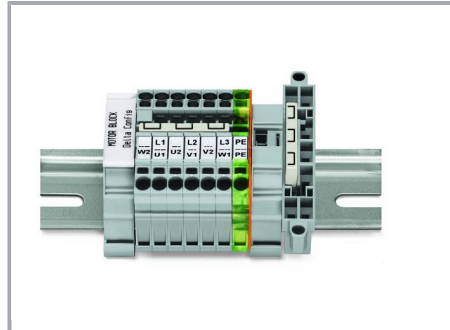

This delta jumper has been specially developed to create a delta configuration and is used on motor terminal boards equipped with TOPJOB® S rail-mount terminal blocks.

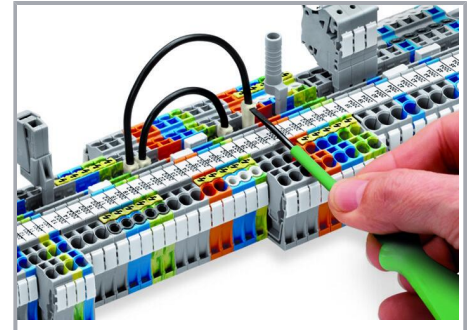

Push down the wire jumper until fully inserted. Lift the jumper with an operating tool for rewiring.

Подлежи на промяна. Моля, обърнете внимание и на допълнителната документация на продукта!

ВАГО България ООД  
Бизнес център Сердика  
Бул."Акад. Иван Гешов" 2Е | Сграда 1, ет. 4, офис 417 | 1330 София  
Тел.: +359 2 489 46 09 | Тел.: +359 2 489 46 10  
Имейл: [sales.bg@wago.com](mailto:sales.bg@wago.com)

Имате ли въпроси относно нашите продукти?  
Винаги ще се радваме да получим вашето обаждаване на +359 2 489 46 09.



These diode terminal blocks have been specially developed for custom diode circuits, such as lamp test and collective fault signal circuits.

### Testing

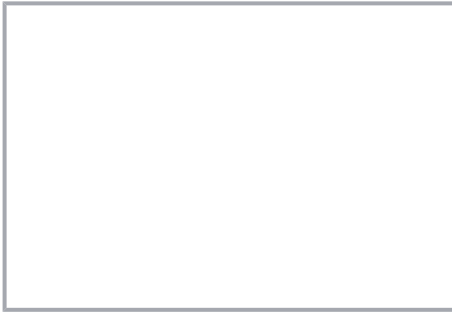

The modular TOPJOB® S connectors also connect conductors of the same size as the terminal blocks being used.

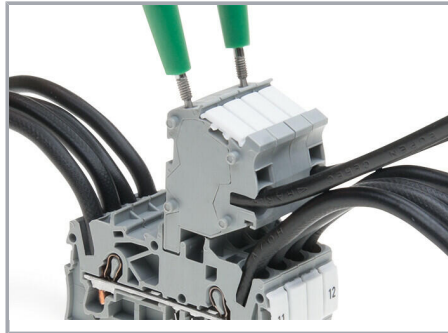

TOPJOB® S Connectors with a 2 mm Ø test socket for testing voltage via 2-pole voltage tester

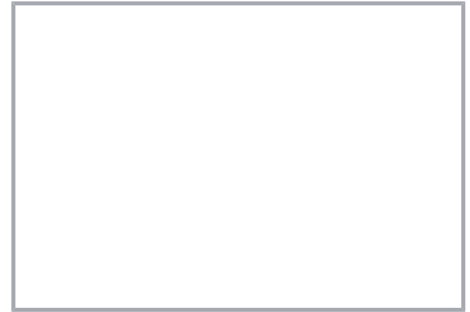

Rail-mount terminal block assembly for electric motor wiring



Test plug adapter (2009-174, CAT I) for 4 mm Ø plugs – compatible with 2000 to 2016 Series

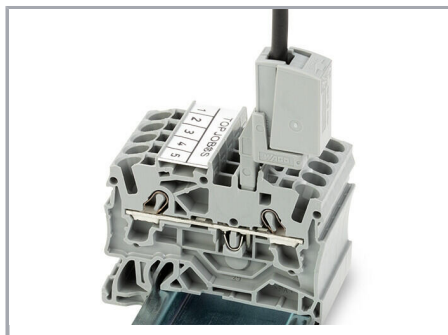

Testing tap (2009-182) for tool-free connection of test cables up to 2.5 mm<sup>2</sup> (12 AWG) – compatible with 2000 to 2016 Series

Подлежи на промяна. Моля, обърнете внимание и на допълнителната документация на продукта!

## Marking



Snapping WMB Inline markers into marker slots.

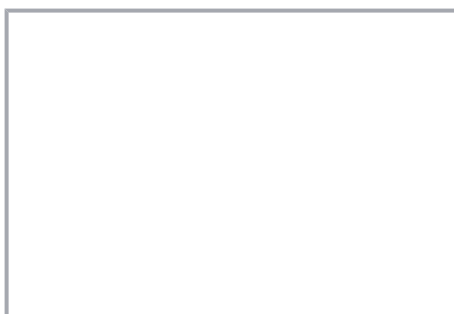

Polarized diode gates with a common cathode can be created using the following terminal blocks:

2001-1411/1000-410 or 2001-1411  
/1000-411

## Семейство продукти

### TOPJOB® S

TOPJOB® S: In various industrial applications and modern building installations, WAGO's wide and versatile range of rail-mount terminal blocks provides more than just reliable electrical connections.

Показване на всички продукти от семейството.

Подлежи на промяна. Моля, обърнете внимание и на допълнителната документация на продукта!

ВАГО България ООД  
Бизнес център Сердика  
Бул."Акад. Иван Гешов" 2Е | Сграда 1, ет. 4, офис 417 | 1330 София  
Тел.: +359 2 489 46 09 | Тел.: +359 2 489 46 10  
Имейл: [sales.bg@wago.com](mailto:sales.bg@wago.com)

Имате ли въпроси относно нашите продукти?  
Винаги ще се радваме да получим вашето обаждане на +359 2 489 46 09.